

Projektor Dell™ M209X

Guia do usuário



Projektor Dell™ M209X

Guia do usuário

Notas, avisos e precauções



NOTA: Uma NOTA indica informações importantes que o ajudam a usar melhor seu projetor.



AVISO: Um AVISO indica risco de dano ao hardware ou perda de dados, e o informa sobre como evitar o problema.



PRECAUÇÃO: Uma PRECAUÇÃO indica o risco de danos materiais, danos pessoais, ou morte.

As informações contidas neste documento estão sujeitas a alteração sem aviso prévio.

© 2008 Dell Inc. Todos os direitos reservados.

É terminantemente proibida a reprodução de qualquer modo sem a permissão por escrito da Dell Inc.

Marcas comerciais usadas neste texto: *Dell*, o logotipo da *DELL*, *Dimension*, *OptiPlex*, *Dell Precision*, *Latitude*, *Inspiron*, *DellNet*, *PowerApp*, *PowerEdge*, *PowerConnect*, e *PowerVault* são marcas comerciais da Dell Inc.; *DLP* e o logotipo *DLP*® são marcas comerciais da TEXAS INSTRUMENTS INCORPORATED ; *Microsoft* e *Windows* são marcas registradas da Microsoft Corporation.

Outras marcas e nomes comerciais podem ser usados neste documento para se referir tanto a entidades que reivindicam as marcas e os nomes ou seus produtos. A Dell Inc. nega qualquer interesse de propriedade em marcas ou nomes comerciais que não sejam os seus próprios.

Modelo M209X

Maio de 2008 Rev. A01

Conteúdo

1	O projetor Dell	5
	Sobre o projetor	6
2	Como conectar o projetor	7
	Conexão a um computador	8
	Conexão a um reprodutor de DVD	9
	Conexão de um reprodutor de DVD com cabo S-Video	9
	Conexão de um reprodutor de DVD com um cabo composto	10
	Conexão de um reprodutor de DVD com um cabo componente	11
	Conexão de um reprodutor de DVD com um cabo HDMI	12
3	Como usar o projetor	13
	Como ligar o projetor	13
	Como desligar o projetor	13
	Como ajustar da imagem projetada	14
	Como elevar o projetor	14
	Como abaixar o projetor	14
	Como ajustar o zoom e o foco do projetor	15

Ajuste do tamanho da imagem projetada	16
Como usar o painel de controle	17
Como usar o controle remoto	19
Como utilizar a OSD	20
Menu principal	21
Seleção de entrada	21
Ajuste automático	21
Configuração	22
IMAGEM (no Modo PC)	22
IMAGEM (no Modo PC)	23
EXIBIÇÃO (no Modo PC)	24
EXIBIÇÃO (no Modo de vídeo)	25
LÂMPADA	25
OUTROS	27
4 Solução de problemas do projetor	30
Sinal-guia	33
Troca da lâmpada	34
5 Especificações	36
Como entrar em contato com a Dell	39
6 Apêndice: Glossário	41

O projetor Dell

O projetor é fornecido com todos os itens indicados abaixo. Verifique se todos os itens estão presentes e entre em contato com a Dell se algum estiver faltando.

Conteúdo da embalagem

Cabo de alimentação

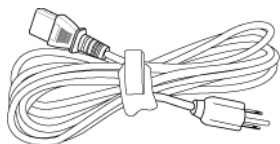

Cabo VGA de 1,8 m (VGA para VGA)

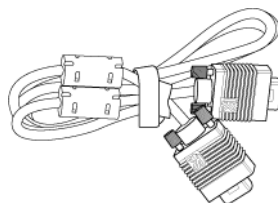

Pilhas AAA (2)



Controle remoto



Guia do usuário em CD e documentação

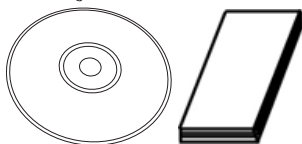

Maleta para transporte

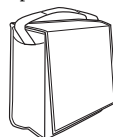

Sobre o projetor

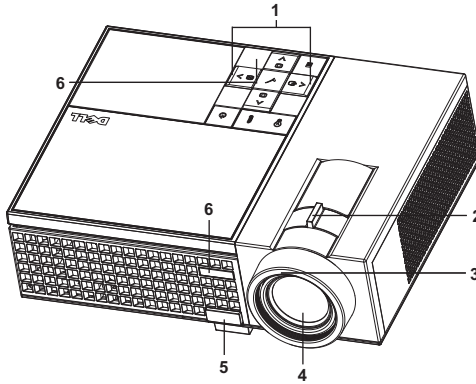

1	Painel de controle
2	Alavanca de zoom
3	Anel de foco
4	Lente
5	Botão de elevação
6	Receptor de IV



PRECAUÇÃO: Instruções de segurança

- 1 Não use o projetor próximo a aparelhos que gerem muito calor.
- 2 Não use o projetor em áreas onde haja excesso de poeira. A poeira pode causar a falha do sistema e o projetor será desligado automaticamente.
- 3 Certifique-se de que o projetor esteja montado numa área bem-ventilada.
- 4 Não obstrua as ranhuras e aberturas de ventilação no projetor.
- 5 Certifique-se de que o projetor funcione em temperatura ambiente (5°C a 35°C).



NOTA: Para mais informações, consulte o *Guia de informações do produto* que acompanha seu projetor.

2

Como conectar o projetor

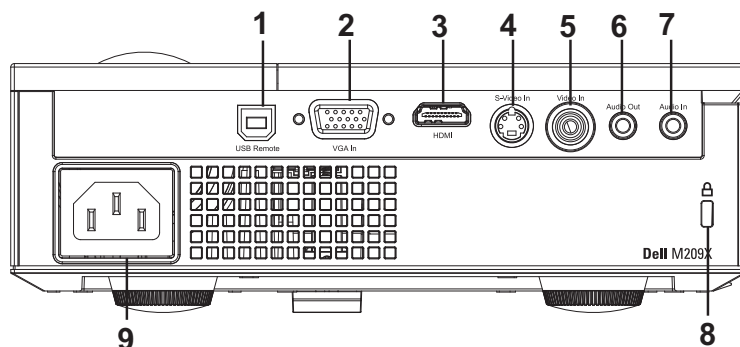

1	Conector remoto USB
2	Conector de entrada VGA
3	Conector de entrada HDMI
4	Conector de entrada S-Video
5	Conector de entrada de vídeo
6	Conector de saída de áudio
7	Conector de entrada de áudio
8	Ranhura para cabo de segurança
9	Conector do cabo de alimentação

! **PRECAUÇÃO:** Antes de iniciar qualquer procedimento desta seção, siga as Instruções de segurança descritas em página 6.

Conexão a um computador

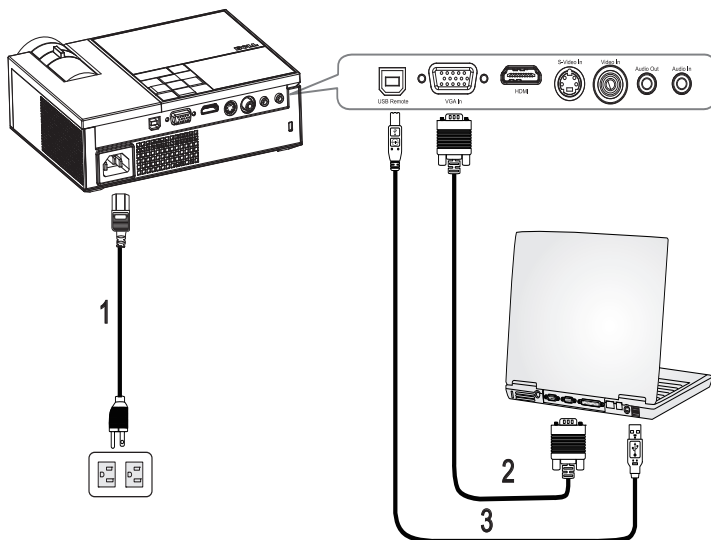

1	Cabo de alimentação
2	Cabo VGA para VGA
3	Cabo USB para USB

 **NOTA:** O cabo USB não é fornecido pela Dell.

Conexão a um reprodutor de DVD

Conexão de um reprodutor de DVD com cabo S-Video

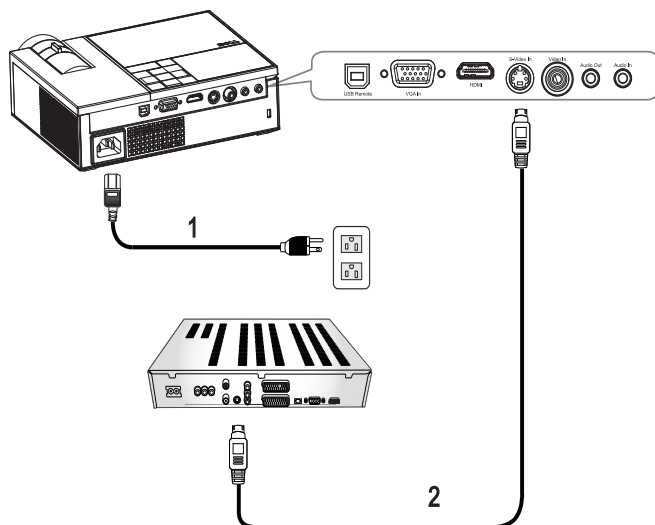

1	Cabo de alimentação
2	Cabo S-Video



NOTA: O cabo S-Video não é fornecido pela Dell.

Conexão de um reprodutor de DVD com um cabo composto

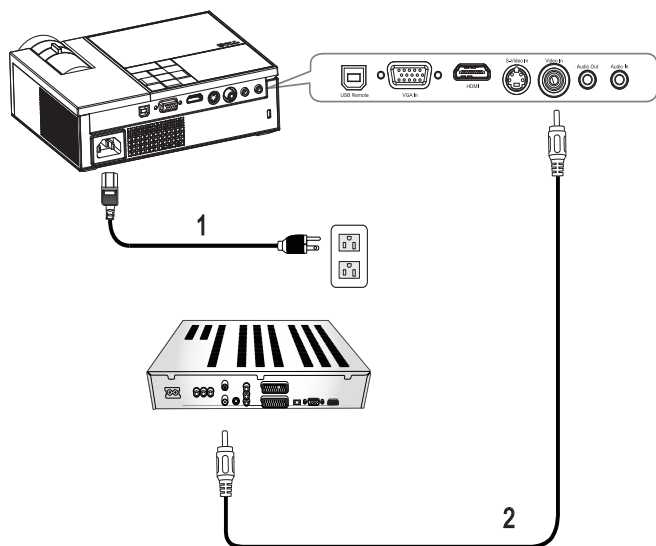

1	Cabo de alimentação
2	Cabo de vídeo composto

 **NOTA:** O cabo de vídeo composto não é fornecido pela Dell.

Conexão de um reprodutor de DVD com um cabo componente

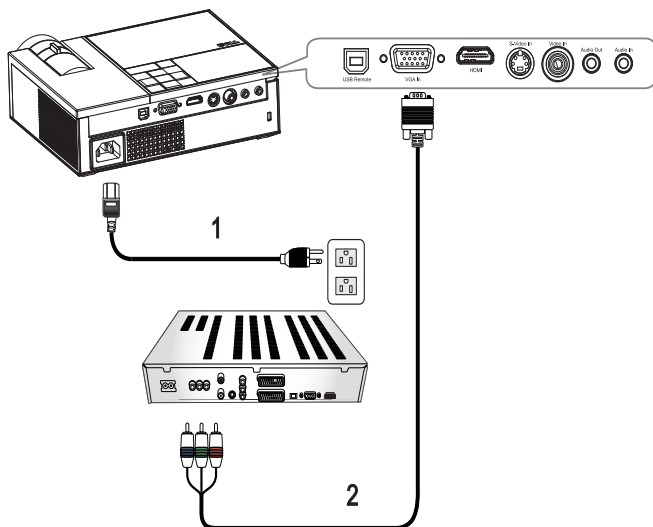

1	Cabo de alimentação
2	Cabo D-Sub para YPbPr



NOTA: O cabo D-Sub para YPbPr não é fornecido pela Dell.

Conexão de um reprodutor de DVD com um cabo HDMI

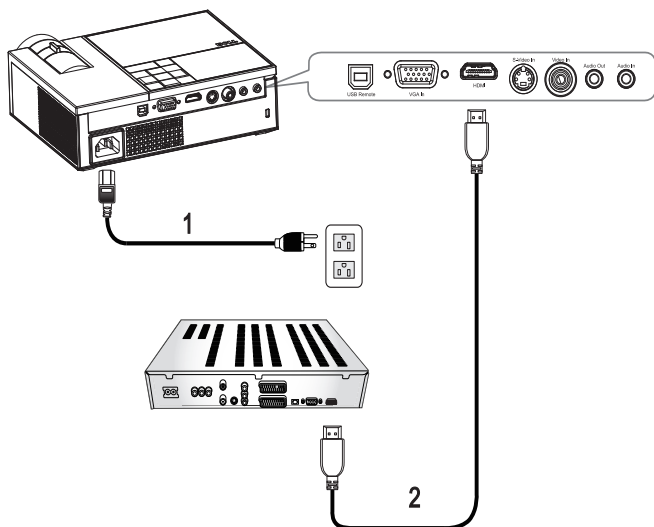



1	Cabo de alimentação
2	Cabo HDMI

 **NOTA:** O cabo HDMI não é fornecido pela Dell.

Como usar o projetor

Como ligar o projetor

 **NOTA:** Ligue o projetor antes de ligar a origem. A luz do botão liga/desliga pisca em azul até ser pressionado.

- 1 Remova a tampa da lente.
- 2 Conecte o cabo de alimentação e os cabos de sinal apropriados. Para obter informações sobre como conectar o projetor, consulte "Como conectar o projetor" na página 7.
- 3 Pressione o botão **liga/desliga**  (consulte "Como usar o painel de controle" na página 17 para localizar o botão **liga/desliga** ).
- 4 Ligue a origem (computador, reproduzidor de DVD, etc.) O projetor detecta a origem automaticamente.
- 5 O logotipo da Dell será exibido se nenhum sinal for detectado.



Se a mensagem "**Searching for signal...(Procurando o sinal...)**" aparecer na tela, verifique se os cabos de sinal apropriados estão conectados firmemente.

Caso haja várias origens conectadas ao projetor, pressione o botão **Source** (Origem) no controle remoto ou no painel de controle para selecionar a origem desejada.

Como desligar o projetor

 **AVISO:** Desconecte o projetor da tomada depois de desligá-lo adequadamente, conforme explicado no procedimento a seguir.

Para desligar o projetor:

- 1 Pressione o botão **liga/desliga** .
- 2 Pressione novamente o botão **liga/desliga**  para desligar o projetor. Os ventiladores de arrefecimento do projetor funcionam por 90 segundos antes que o projetor seja desligado completamente.
- 3 Para desligar o projetor rapidamente, pressione o botão **liga/desliga**  enquanto os ventiladores de arrefecimento do projetor ainda estiverem funcionando.

 **NOTA:** Antes de voltar a ligar o projetor, espere 60 segundos para permitir que a temperatura interna estabilize.

4 Desconecte o cabo de alimentação da tomada e do projetor.

NOTA: Se você pressionar o botão liga/desliga  enquanto o projetor estiver funcionando, a mensagem **"Press Power Button To Turn Off Projector (Pressione o botão liga/desliga para desligar o projetor)"** aparecerá na tela. Para apagar a mensagem, pressione um botão no painel de controle. A mensagem desaparecerá depois de 5 segundos.

Como ajustar da imagem projetada

Como elevar o projetor

- 1 Pressione o botão de elevação.
- 2 Eleve o projetor até o ângulo de exibição desejado e solte o botão para travar o pé de elevação na posição.
- 3 Use a roda de ajuste da inclinação para fazer o ajuste fino do ângulo de exibição.

Como abaixar o projetor

- 1 Pressione o botão de elevação.
- 2 Abaixee o projetor e solte o botão para travar o pé de elevação na posição.

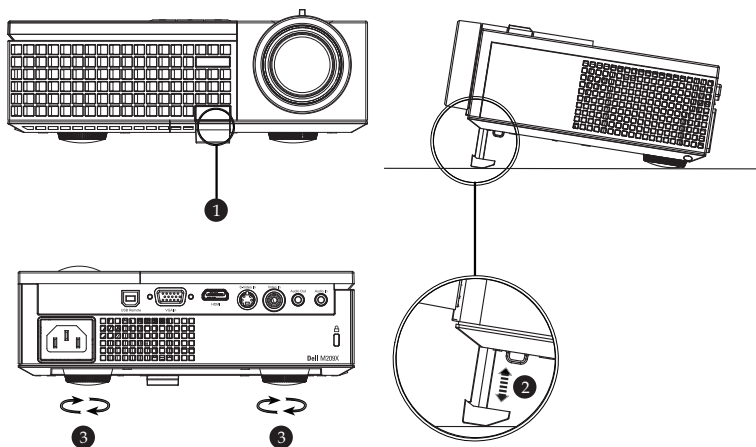

1	Botão de elevação
2	Pé de elevação
3	Roda de ajuste da inclinação

Como ajustar o zoom e o foco do projetor

⚠ PRECAUÇÃO: Para evitar danos ao projetor, verifique se a lente de zoom e o pé de elevação estão completamente retraídos antes de deslocar o projetor ou colocá-lo na maleta para transporte.

- 1 Gire a alavanca de zoom para aumentar e diminuir o zoom.
- 2 Gire o anel de foco até que a imagem fique nítida. O projetor focaliza distâncias de 1,0 a 12 m (3,3 a 39,4 pés).

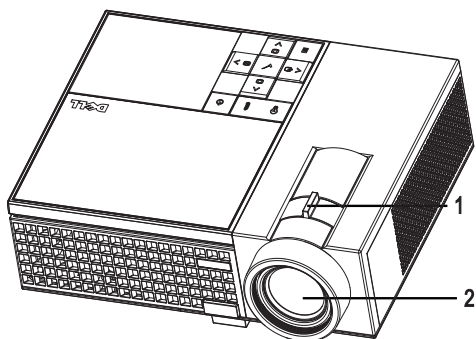

1	Alavanca de zoom
2	Anel de foco

Ajuste do tamanho da imagem projetada

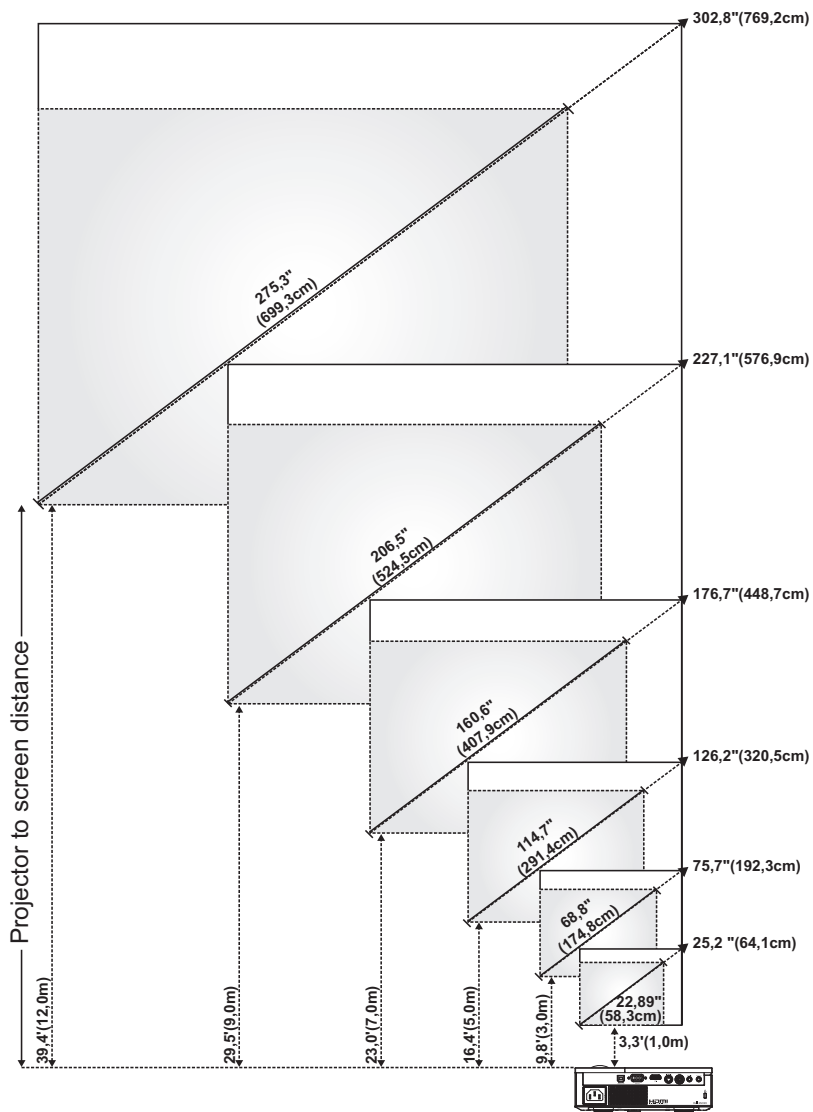





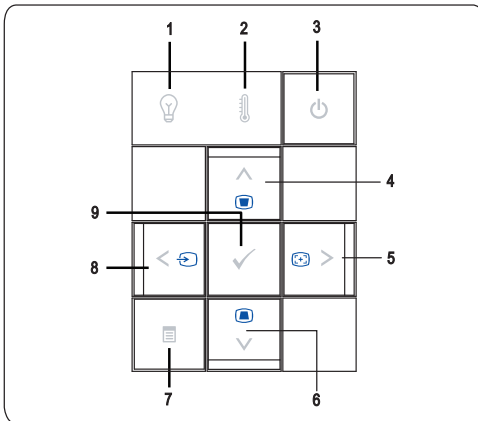



Tela (diagonal)	Máx.	25,2 pol. (64,1cm)	75,7 pol. (192,3cm)	126,2 pol. (320,5cm)	176,7 pol. (448,7cm)	227,1 pol. (576,9cm)	302,8 pol. (769,2cm)
	Mín.	22,89 pol. (58,3 cm)	68,8 pol. (174,8cm)	114,7 pol. (291,4cm)	160,6 pol. (407,9cm)	206,5 pol. (524,5cm)	275,3 pol. (699,3cm)
Tamanho da tela	Máx. (LxA)	20,2 x 15,1 pol. (51,3 x 38,5 cm)	60,6 x 45,4 pol. (153,8 x 115,4 cm)	101,0 x 75,7 pol. (256,4 x 192,3 cm)	141,3 x 106 pol. (359,0 x 269,2 cm)	181,7 x 136,3 pol. (461,5 x 346,2 cm)	242,3 x 181,7 pol. (615,4 x 461,5 cm)
	Mín. (LxA)	18,3 x 13,7 pol. (46,5 x 34,9 cm)	55,1 x 41,3 pol. (139,9 x 104,9 cm)	91,8 x 68,8 pol. (233,1 x 174,8 cm)	128,5 x 96,4 pol. (326,3 x 244,8 cm)	165,2 x 123,9 pol. (419,6 x 314,7 cm)	220,3 x 165,2 pol. (559,4 x 419,6 cm)
Hd	Máx.	2,27 pol. (5,8 cm)	6,81 pol. (17,3 cm)	11,36 pol. (28,8 cm)	15,9 pol. (40,4 cm)	20,44 pol. (51,9 cm)	27,26 pol. (69,2 cm)
	Mín.	2,06 pol. (5,2 cm)	6,19 pol. (15,7 cm)	10,32 pol. (26,2 cm)	14,45 pol. (36,7 cm)	18,58 pol. (47,2 cm)	24,78 pol. (62,9 cm)
Distância		3,3 pés (1,0 m)	9,8 pés (3,0 m)	16,4 pés (5,0 m)	23,0 pés (7,0 m)	29,5 pés (9,0 m)	39,4 pés (12,0 m)
* Esse gráfico deve ser usado pelo usuário apenas como referência.							

Como usar o painel de controle









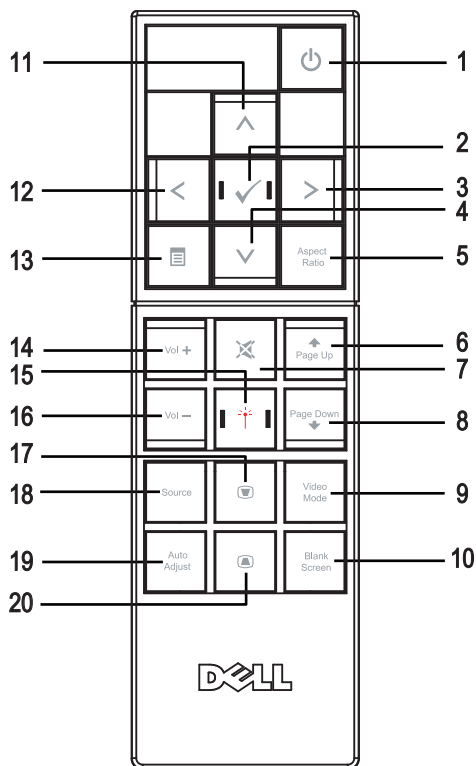

- 1 **Luz de aviso da lâmpada** Se a luz da lâmpada a cender em âmbar, troque a lâmpada. Se a luz da lâmpada piscar em âmbar, o projetor desliga automaticamente indicando uma falha do sistema. Se o problema persistir, entre em contato com a Dell.

2	Luz de aviso de temperatura 	<ul style="list-style-type: none"> • A luz de temperatura acesa em âmbar indica que o projetor está superaquecido. A exibição será encerrada automaticamente. Ative a exibição novamente depois que o projetor esfriar. Se o problema persistir, entre em contato com a Dell. • A luz de temperatura piscando em âmbar indica que houve falha no ventilador do projetor, e o projetor desliga automaticamente. Se o problema persistir, entre em contato com a Dell.
3	Liga/desliga 	Liga e desliga o projetor. Para obter mais informações, consulte "Como ligar o projetor" na página 13 e "Como desligar o projetor" na página 13.
4	Para cima  / Ajuste de distorção trapezoidal	<p>Pressione para selecionar os itens do menu de exibição em tela (OSD).</p> <p>Pressione para ajustar a distorção da imagem causada pela inclinação do projetor (+40/-35 graus)</p>
5	 / Ajusto automático	<p>Pressione para ajustar a configuração do OSD.</p> <p>Pressione para sincronizar o projetor com a origem de entrada. O Ajuste automático não funciona se o OSD está visível.</p>
6	Para cima  / Ajuste de distorção trapezoidal	<p>Pressione para selecionar os itens do OSD.</p> <p>Pressione para ajustar a distorção da imagem causada pela inclinação do projetor (+40/-35 graus)</p>
7	Menu 	Pressione para ativar o OSD. Use as teclas direcionais e o botão Menu para navegar no OSD.
8	 / Origem	<p>Pressione para ajustar a configuração do OSD.</p> <p>Pressione para alternar entre as origens RGB analógico, Composto, Componente (YPbPr, via VGA), S-Video, e HDMI quando várias origens estiverem conectadas ao projetor.</p>
9	Entrar 	Pressione para confirmar o item selecionado.

Como usar o controle remoto





1	Liga/desliga	Liga e desliga o projetor. Para obter mais informações, consulte "Como ligar o projetor" na página 13 e "Como desligar o projetor" na página 13.
2	Entrar	Pressione para confirmar a seleção.
3	Direita	Pressione para ajustar a configuração do OSD.
4	Para baixo	Pressione para selecionar os itens do OSD.
5	Aspect Ratio (Proporção)	Pressione para alterar a proporção de uma imagem exibida.
6	Botão Page Up (Página anterior)	Pressione para voltar à página anterior.
7	Sem som	Pressione para ativar ou desativar o modo Sem som do alto-falante do projetor.





8	Botão Page Down (Página seguinte) 	Pressione para avançar até a próxima página.
9	Video Mode (Modo de vídeo)	O microprojektor Dell M209X tem configurações predefinidas otimizadas para mostrar dados (Gráficos de PC) ou vídeos (filmes, jogos, etc.) Pressione o botão Video Mode (Modo de vídeo) para alternar entre PC mode (Modo de PC) , Movie mode (Modo de filme) , Game Mode (Modo de jogo) , sRGB ou CUSTOM mode (Modo personalizado) . Este último serve para que o usuário possa configurar e salvar suas configurações preferidas. Se você pressionar o botão Video Mode (Modo de vídeo) uma vez, aparecerá o modo de exibição atual. Pressionando o botão Video Mode (Modo de vídeo) novamente, você alterna entre os modos.
10	Blank screen (Tela vazia)	Pressione para ocultar/mostrar a imagem.
11	Para cima 	Pressione para selecionar os itens do OSD.
12	Esquerda 	Pressione para ajustar a configuração do OSD.
13	Menu 	Pressione para ativar o OSD.
14	Aumentar o volume 	Pressione para aumentar o volume.
15	Laser 	Aponte o controle remoto para a tela, pressione e segure o botão de laser para ativar o laser.
16	Diminuir o volume 	Pressione para diminuir o volume.
17	Ajuste de distorção trapezoidal 	Pressione para ajustar a distorção da imagem causada pela inclinação do projetor (+40/-35 graus)
18	Source (Origem)	Pressione para alternar entre as origens RGB analógico, Composto, Componente (YPbPr, via VGA), HDMI, S-Video.
19	Auto adjust (Ajuste automático)	Pressione para sincronizar o projetor com a origem de entrada. O Ajuste automático não funciona se o OSD está visível.
20	Ajuste de distorção trapezoidal 	Pressione para ajustar a distorção da imagem causada pela inclinação do projetor (+40/-35 graus)

Como utilizar a OSD



O projetor apresenta uma OSD multilíngüe que pode ser ativada com ou sem uma fonte de entrada presente.

No menu principal, pressione  ou  para navegar entre as guias. Pressione o botão **Entrar**  no painel de controle ou no controle remoto para selecionar um

submenu.

No submenu, pressione  ou  para fazer uma seleção. Quando um item é selecionado, sua cor muda para cinza-escuro. Use  ou  no painel de controle ou no controle remoto para ajustar uma configuração.

Para voltar ao menu principal, vá até a guia **Back** (Voltar) e pressione o botão **Entrar**  no painel de controle ou no controle remoto.

Para sair do OSD, vá até a guia **Exit Menu** (Sair do menu) e pressione o botão **Entrar**  ou pressione o botão **Menu**  no painel de controle ou no controle remoto.

Menu principal



Seleção de entrada

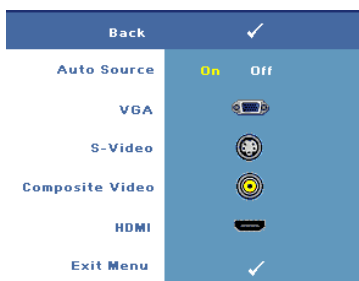

AUTO SOURCE (ORIGEM AUTOMÁTICA)—

Selecione **On** (Lig.) (padrão) para detectar automaticamente os sinais de entrada disponíveis. Quando **On** (Lig.) está selecionado e você pressionar **Source** (Origem) no controle remoto ou no painel de controle, o projetor buscar automaticamente o próximo sinal de entrada disponível.

Selecione **Off** (Desl.) para bloquear o sinal de entrada, ou para selecionar manualmente o sinal de entrada que você deseja usar. Quando **Off** (Desl.) está selecionado e você pressionar **Source** (Origem), você seleciona o sinal de entrada que deseja usar.

VGA—Pressione **Entrar** para detectar o sinal VGA.

S-VIDEO—Pressione **Entrar** para detectar o sinal S-Video.

COMPOSITE VIDEO (VÍDEO COMPOSTO)—Pressione **Entrar** para detectar o sinal de vídeo composto.

HDMI—Pressione **Entrar** para detectar o sinal HDMI.

Ajuste automático



Selecione para ajustar automaticamente as configurações de exibição e a mensagem **"Auto Adjustment in Progress...(Ajuste automático em andamento...)"** aparece na tela durante o andamento.

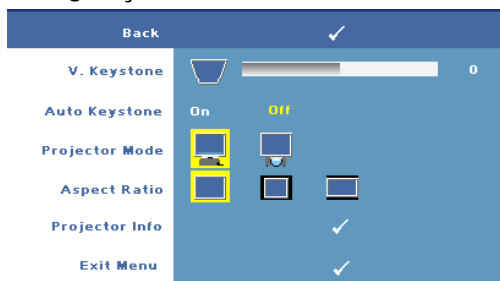

Configuração





V. KEYSTONE (DISTORÇÃO TRAPEZOIDAL VERTICAL)—Permite ajustar a distorção da imagem causada pela inclinação do projetor

AUTO KEYSTONE (AJUSTE AUTOMÁTICO DA DISTORÇÃO TRAPEZOIDAL)—Ajusta automaticamente a distorção de imagem causada pela inclinação do projetor.

PROJECTOR MODE (MODO DO PROJETOR)—Selecione o modo de exibição da imagem:

-  Projeção frontal - mesa (o padrão).
-  Retroprojeção - mesa — o projetor inverte a imagem para que você possa projetar por trás de uma tela translúcida.



ASPECT RATIO (PROPORÇÃO)—Permite selecionar uma proporção para ajustar a exibição da imagem.

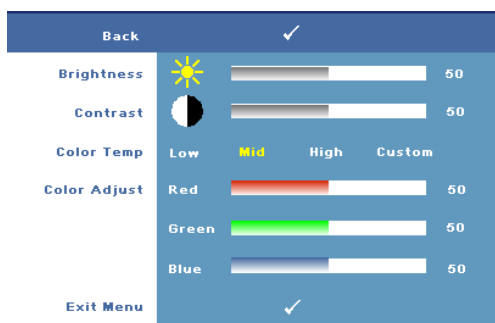

-  Original — selecione Original para manter a proporção da imagem projetada de acordo com a origem de entrada.
-  4:3 — A origem de entrada é alterada para se ajustar à tela e projeta uma imagem 4:3.
-  Wide — A origem de entrada é alterada para se ajustar à largura da tela para projetar uma imagem widescreen.

PROJECTOR INFO (INFORMAÇÕES DO PROJETOR)—Pressione para exibir o nome do modelo do projetor, a origem de entrada atual e o número de série do projetor (PPID#).

IMAGEM (no Modo PC)



BRIGHTNESS (BRILHO)—Use  ou  para ajustar o brilho da imagem.

CONTRAST (CONTRASTE)—Use  ou  para controlar a diferença entre as partes mais claras e mais escuras da imagem. O ajuste do contraste altera a quantidade de preto e branco na imagem.

COLOR TEMP (TEMPERATURA DA

COR)—Ajuste a temperatura da cor. A tela parece mais fria a temperaturas de cor mais altas, e mais quente a temperaturas de cor mais baixas. Quando o usuário ajusta o valor no menu Color Adjust (Ajuste de cor), o modo personalizado é ativado, e os valores são salvos no modo personalizado.

COLOR ADJUST (AJUSTE DE COR)—Ajuste manualmente o vermelho, o verde e o azul.

IMAGEM (no Modo PC)



BRIGHTNESS (BRILHO)—Use ou para ajustar o brilho da imagem.

CONTRAST (CONTRASTE)—Use ou para controlar a diferença entre as partes mais claras e mais escuras da imagem. O ajuste do contraste altera a quantidade de preto e branco na imagem.

COLOR TEMP (TEMPERATURA DA COR)—Ajuste a temperatura da cor. A tela parece mais fria a temperaturas de cor mais altas, e mais quente a

baixas. Quando o usuário ajusta os valores no menu Color Adjust (Ajuste de cor), o modo personalizado é ativado, e os valores são salvos no modo personalizado.

COLOR ADJUST (AJUSTE DE COR)—Ajuste manualmente o vermelho, o verde e o azul.

SATURATION (SATURAÇÃO)—Ajuste a origem de vídeo de preto e branco para uma cor totalmente saturada. Pressione para diminuir a quantidade de cor na imagem e para aumentar.

SHARPNESS (NITIDEZ)—Pressione para diminuir a nitidez e para aumentar.

TINT (MATIZ)—Pressione para aumentar a intensidade do verde na imagem e para aumentar a intensidade do vermelho na imagem (pode ser selecionada para sinal NTSC apenas).

EXIBIÇÃO (no Modo PC)

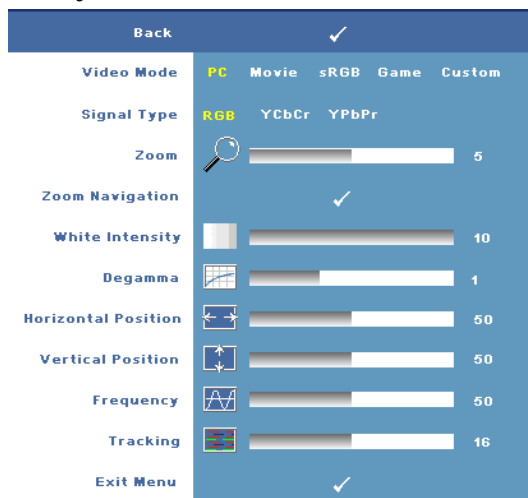

VIDEO MODE (MODO DE VÍDEO)—Selecione um modo para otimizar a exibição de acordo com a maneira como o projetor está sendo usado: **PC**, **Movie (Filme)**, **sRGB** (proporciona uma representação de cores mais precisa), **Game (Jogo)** e **Custom (Personalizado)** (define suas configurações preferidas). Se você ajustar as configurações **White Intensity (Intensidade de branco)** ou **Degamma (Compensação de gama)**, o projetor mudará automaticamente para **Custom (Personalizado)**.

SIGNAL TYPE (TIPO DE SINAL)—Selecione manualmente os tipos RGB, YCbCr, ou YPbPr.

ZOOM—Pressione para ampliar digitalmente a área padrão da imagem no centro da tela; pressione para reduzir a imagem ampliada.

ZOOM NAVIGATION (NAVEGAÇÃO DE ZOOM)—Pressione , , , para navegar na tela projetada.

WHITE INTENSITY (INTENSIDADE DE BRANCO)—Defina como 0 para maximizar a reprodução da cor e 10 para maximizar o brilho.

DEGAMMA (COMPENSAÇÃO DE GAMA)—Ajuste entre os quatro valores predefinidos para alterar o desempenho da cor da exibição.

HORIZONTAL POSITION (POSIÇÃO HORIZONTAL)—Pressione para ajustar a posição horizontal da imagem para a esquerda e para ajustar a posição horizontal da imagem para a direita.

VERTICAL POSITION (POSIÇÃO VERTICAL)—Pressione para ajustar a posição vertical da imagem para baixo e para ajustá-la para cima.

FREQUENCY (FREQUÊNCIA)—Altere a frequência de clock dos dados de exibição para que coincidam com a frequência da placa gráfica do computador. Se aparecer uma barra vertical intermitente, use o controle **Frequency (Frequência)** para minimizar as barras. Este é um ajuste primário.

TRACKING—Sincronize a fase do sinal de exibição com a placa gráfica. Se a imagem ficar instável ou começar a piscar, use **Tracking** para corrigi-la. Este é um ajuste fino.

EXIBIÇÃO (no Modo de vídeo)

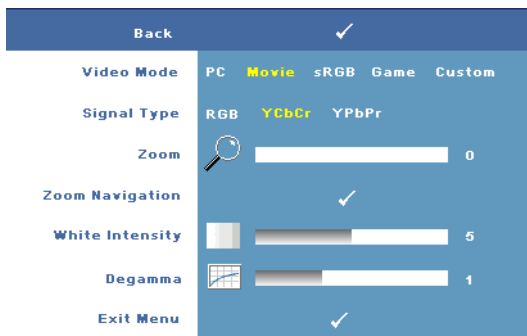

VIDEO MODE (MODO DE VÍDEO)—Selecione um modo para otimizar a exibição de acordo com a maneira como o projetor está sendo usado: **PC**, **Movie (Filme)**, **sRGB** (proporciona uma representação de cores mais precisa), **Game (Jogo)** e **Custom (Personalizado)** (define

suas configurações preferidas). Se você ajustar as configurações **White Intensity (Intensidade de branco)** ou **Degamma (Compensação de gama)**, o projetor mudará automaticamente para **Custom (Personalizado)**.

SIGNAL TYPE (TIPO DE SINAL)—Selecione manualmente os tipos **RGB**, **YCbCr**, ou **YPbPr**.

ZOOM—Pressione para ampliar digitalmente a área padrão da imagem no centro da tela; pressione para reduzir a imagem ampliada.

ZOOM NAVIGATION (NAVEGAÇÃO DE ZOOM)—Pressione , , , para navegar na tela projetada.

WHITE INTENSITY (INTENSIDADE DE BRANCO)—Defina como 0 para maximizar a reprodução da cor e 10 para maximizar o brilho.

DEGAMMA (COMPENSAÇÃO DE GAMA)—Ajuste entre os quatro valores predefinidos para alterar o desempenho da cor da exibição.

LÂMPADA

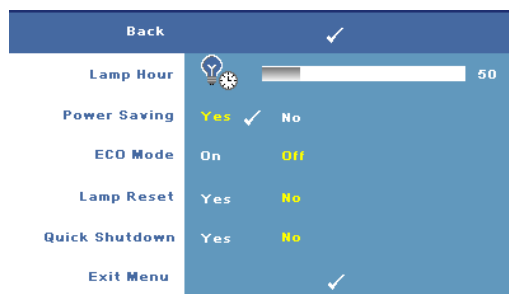

LAMP HOUR (TEMPO DA LÂMPADA)—Mostre o tempo de funcionamento desde a última redefinição do temporizador da lâmpada.

POWER SAVING (ECONOMIA DE ENERGIA)—Selecione **Yes (Sim)** para definir o retardo para economia de energia. O período retardo é o tempo que você deseja que o

projetor aguarde sem um sinal de entrada. Como padrão, o período de retardo é

configurado para 120 minutos. No entanto, é possível definir esta configuração para 5, 15, 30, 45, 60, ou 120 minutos.

Se um sinal de entrada não é detectado durante o período de retardo, o projetor desliga a lâmpada e entra no modo de economia de energia. Se um sinal de entrada é detectado dentro do período de retardo, o projetor liga automaticamente. Se um sinal de entrada não é detectado dentro de duas horas, o projetor passa do modo de economia de energia para o modo desligado. Para ligar o projetor, pressione o botão liga/desliga.

ECO MODE (MODO DE ECONOMIA)—Selecione **On** (Lig.) para usar o projetor a um nível de potência mais baixo (136 W). O funcionamento a níveis de potência mais baixo pode prolongar a vida útil da lâmpada, tornar o funcionamento mais silencioso, e reduzir a saída de luminância na tela. Selecione **Off** (Desl.) para operar com nível de potência normal (165 W).

LAMP RESET (REDEFINIR LÂMPADA)—Depois de instalar uma nova lâmpada, selecione **Yes** (Sim) para redefinir o temporizador da lâmpada.

QUICK SHUTDOWN (DESLIGAMENTO RÁPIDO)—Selecione **Yes** (Sim) para desligar o projetor com um único toque no botão liga/desliga. Esta função permite ao projetor esfriar dentro de um curto período aumentando a velocidade do ventilador.





NOTA: Se o Quick shutdown (Desligamento rápido) está habilitado, espere um ruído acústico ligeiramente mais alto durante o desligamento.

IDIOMA





OUTROS



VOLUME—Pressione  para diminuir o volume e  para aumentar.

MUTE (SEM SOM)—Permite desligar o som.

AUDIO SOURCE (ORIGEM DE ÁUDIO)—Selecione HDMI  ou Analog (Analogóico)  (Audio In) como a origem de áudio para uso.

CUSTOMIZED SCREEN (TELA PERSONALIZADA)—Pressione Entrar. Aparece o menu "Customized Screen" (Tela personalizada). Selecione "YES" (SIM) para capturar a imagem da tela como "My Customized logo" (Meu

logotipo personalizado). Essa tela substitui todas as telas originais com o logotipo da Dell. É possível recuperar a tela padrão selecionando "Dell Logo" (Logotipo da Dell) na tela pop-up.



NOTA: Para capturar uma imagem completa, certifique-se de que o sinal de entrada que está conectado ao projetor tenha resolução de 1024x768.

MENU LOCK (BLOQUEIO DE MENU)—Selecione On (Lig.) para habilitar Menu Lock (Bloqueio de menu) para ocultar o menu OSD. Selecione Off (Desl.) para desabilitar Menu Lock (Bloqueio de menu). Se desejar desabilitar a função Menu Lock (Bloqueio de menu) e ocultar o OSD, pressione o botão Menu no painel de controle ou no controle remoto por 15 segundos e, a seguir, desabilite a função.

MENU TIMEOUT (TEMPO LIMITE DE MENU)—Permite ajustar o retardo de OSD Timeout (Tempo limite de OSD). A configuração padrão é de 30 segundos.

MENU POSITION (POSIÇÃO DO MENU)—Permite selecionar o local do OSD na tela.

MENU TRANSPARENCY (TRANSPARÊNCIA DO MENU)—Permite selecionar o nível de transparência do fundo do OSD.

PASSWORD (SENHA)—Permite proteger o projetor com senha. Esta função de segurança permite que você imponha uma série de restrições de acesso para proteger sua privacidade e impedir o uso não autorizado de seu projetor. Isto significa que o projetor não poderá ser usado se for levado sem autorização e, desse modo, serve como um recurso de prevenção antifurto.

Selecione On (Lig.) para habilitar a proteção por senha. Aparecerá a tela **Please Key In the Password (Insira a senha)** solicitando que você insira uma senha quando o projetor for ligado na próxima vez. Selecione Off (Del.) para desabilitar a proteção por senha.

NOTA: A proteção por senha é desabilitada como padrão.

Se você ativar este recurso, o projetor pedirá que você insira senha depois de ligá-lo:

- 1 Na primeira vez em que for solicitada a senha:
 - a Vá até o menu **Others** (Outros), pressione **Entrar** e, em seguida, selecione **Password** (Senha) para **Enable** (Habilitar) a definição da senha.



- b Habilitar a função de senha mostrará uma tela de caracteres, insira um número de 4 dígitos a partir da tela e pressione o botão **Entrar**.



- c Para confirmar, insira a senha novamente.
 - d Se a verificação da senha for bem-sucedida, você poderá retomar o acesso às funções e aos utilitários do projetor.
- 2 Se tiver inserido a senha errada, você terá ainda mais duas chances. Após a terceira tentativa inválida, o projetor será desligado automaticamente.



NOTA: Se você esquecer sua senha, entre em contato com a Dell.

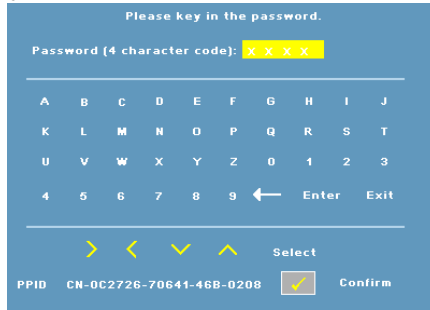

- 3 Para cancelar a função de senha, selecione **Off (Desl.)** e insira a senha para desativar a função.

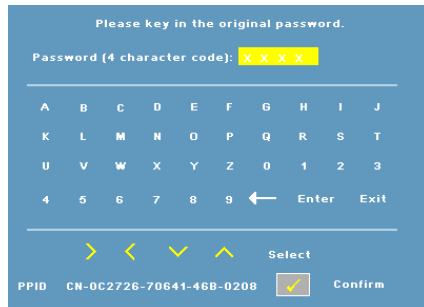

CHANGE PASSWORD (ALTERAR SENHA)—Permite alterar a senha. Insira a senha original e, a seguir, insira a nova senha. Insira a nova senha novamente para confirmar.



TEST PATTERN (PADRÃO DE TESTE)—Selecione **1** ou **2** para ativar o **Test Pattern (Padrão de teste)** interno para testar o foco e a resolução. Selecione **Off (Desl.)** para desabilitar a função.

- 1 Para executar o padrão de teste de diagnóstico 1, pressione e segure simultaneamente o botão **Menu** e o botão  no painel de controle do projetor por dois segundos.
- 2 Para executar o padrão de teste de diagnóstico 2, pressione e segure simultaneamente o botão **Menu** e o botão  no painel de controle do projetor por dois segundos.





NOTA: Para habilitar o padrão de teste 2, é preciso conectar um sinal de entrada ao projetor.





FACTORY RESET (REDEFINIÇÃO DE FÁBRICA) —Selecione **On (Lig.)** para redefinir o projetor para configurações padrão de fábrica.

4

Solução de problemas do projetor

Se ocorrerem problemas com o projetor, consulte as dicas para solução de problemas abaixo. Se o problema persistir, entre em contato com a Dell (Consulte Como entrar em contato com a Dell na página 39).

Problema	Possível solução
Nenhuma imagem aparece na tela	<ul style="list-style-type: none">• Verifique se a tampa da lente foi removida e se o projetor está ligado.• Verifique se a porta gráfica externa está habilitada. Se você está usando um computador portátil Dell, pressione   (Fn+F8). No caso de outros computadores, consulte a respectiva documentação.• Verifique se todos os cabos estão bem conectados. Consulte Como conectar o projetor na página 7.• Verifique se os pinos dos conectores não estão tortos nem quebrados.• Verifique se a lâmpada está instalada firmemente. Consulte Sinal-guia na página 33.• Use Test Pattern (Padrão de teste) no menu Outros. Verifique se as cores do padrão de teste estão corretas.

Problema (continuação)	Possível solução (continuação)
Imagem parcial, rolando ou exibida incorretamente	<p>1 Pressione o botão Auto adjust (Ajuste automático) no controle remoto ou no painel de controle.</p> <p>2 Se você está usando um computador portátil Dell, configure a resolução do computador para XGA (1024 x 768):</p> <p>a Clique com o botão direito do mouse numa parte livre da área de trabalho do Windows, clique em Propriedades e, a seguir, selecione a guia Configurações.</p> <p>b Verifique se a configuração é de 1024 x 768 pixels para a porta externa do monitor.</p> <p>c Pressione   (Fn+F8).</p> <p>Se você tiver dificuldade em alterar a resolução ou se o monitor congelar, reinicie todo o equipamento e o projetor.</p> <p>Se você não está usando um computador portátil Dell, consulte a documentação para mais informações.</p>
A tela não exibe a apresentação.	Se você está usando um computador portátil, pressione   (Fn+F8).
Imagem instável ou piscando.	Ajuste o tracking no submenu Display (Exibição) do OSD (apenas no Modo PC).
Imagem com uma barra vertical piscando.	Ajuste a frequência no submenu Display (Exibição) do OSD (apenas no Modo PC).
A cor da imagem está incorreta	<ul style="list-style-type: none"> • Se o sinal de saída da placa gráfica está sincronizado em Verde e você deseja exibir VGA com um sinal de 60Hz, entre no OSD, selecione Display (Exibição), selecione Signal Type (Tipo de sinal) e então selecione RGB. • Use Test Pattern (Padrão de teste) no menu Outros. Verifique se as cores do padrão de teste estão corretas.

Problema (continuação)	Possível solução (continuação)
A imagem está fora de foco.	<ol style="list-style-type: none"> 1 Ajuste o anel de foco na lente do projetor. 2 Certifique-se de que a tela de projeção esteja dentro da distância necessário do projetor (3,3 pés [1,0 m] a 39,4 pés [12 m]).
A imagem fica alongada durante exibição de um DVD de 16:9	<p>O projetor detecta automaticamente o formato de sinal de entrada. Manterá a proporção da imagem projetada de acordo com formato do sinal de entrada com uma configuração padrão Original.</p> <p>Se a imagem ainda estiver alongada, ajuste a proporção da seguinte maneira:</p> <ul style="list-style-type: none"> • Se você está reproduzindo um DVD de 16:9, selecione a proporção 4:3 no reprodutor de DVD. • Se você não puder selecionar um tipo de proporção de 4:3 no reprodutor de DVD, selecione a proporção 4:3 no menu Setup (Configuração) no OSD.
A imagem está invertida	Selecione Setup (Configuração) no OSD e ajuste o modo do projetor.
A lâmpada está queimada ou faz um barulho de estouro	Ao fim de sua vida útil, a lâmpada pode queimar e fazer um som alto de estouro. Caso isso ocorra, o projetor não liga. Para trocar a lâmpada, consulte na página 33.
O OSD não aparece na tela.	Tente pressionar o botão Menu no painel de controle ou no controle remoto por 15 segundos para desbloquear o OSD. Verifique o Menu Lock (Bloqueio do menu) na página 27.
O controle remoto não está funcionando normalmente ou funciona somente dentro de uma distância muito limitada	As pilhas podem estar fracas. Verifique se o feixe de laser transmitido do controle remoto está fraco demais. Se for o caso, substitua as pilhas gastas por 2 pilhas AAA novas.

Sinal-guia

Status do projetor	Descrição	Botões de controle			Indicador	
		Funcionamento	Menu	Outros	Temperatura (âmbar)	Lâmpada (âmbar)
Modo de espera	O projetor está no modo de espera Pronto para ligar.	Azul piscando	DESL.	DESL.	DESL.	DESL.
Modo de aquecimento	O projetor demora algum tempo para aquecer e ligar.	AZUL	AZUL	AZUL	DESL.	DESL.
Lâmpada acesa	O projetor está no modo Normal, pronto para exibir uma imagem.  Nota: O menu OSD não é acessado.	AZUL	AZUL	DESL.	DESL.	DESL.
Modo de arrefecimento	O projetor está esfriando para desligar.	AZUL	DESL.	DESL.	DESL.	DESL.
Modo de economia de energia	O modo de economia de energia foi ativado. O projetor entrará automaticamente no modo de espera, se um sinal de entrada não for detectado em duas horas.	ÂMBAR piscando	DESL.	DESL.	DESL.	DESL.
Esfriando antes do modo de economia de energia.	O projetor leva 60 segundos para esfriar antes de entrar no modo de economia de energia.	ÂMBAR	DESL.	DESL.	DESL.	DESL.
Projetor superaquecido	As aberturas de ventilação podem estar obstruídas ou a temperatura ambiente pode estar acima de 35°C. O projetor desliga automaticamente. Certifique-se de que as aberturas de ventilação não estejam obstruídas e que a temperatura ambiente esteja dentro da faixa de funcionamento. Se o problema persistir, entre em contato com a Dell.	DESL.	DESL.	DESL.	ÂMBAR	DESL.
A lâmpada está superaquecida	A lâmpada está superaquecida. As aberturas de ventilação podem estar obstruídas. O projetor desliga automaticamente. Ative a exibição novamente depois que o projetor esfriar. Se o problema persistir, entre em contato com a Dell.	AZUL	DESL.	DESL.	ÂMBAR	DESL.
O driver da lâmpada está superaquecido	O driver da lâmpada está superaquecido. As aberturas de ventilação podem estar obstruídas. O projetor desliga automaticamente. Ative a exibição novamente depois que o projetor esfriar. Se o problema persistir, entre em contato com a Dell.	ÂMBAR	DESL.	DESL.	ÂMBAR	DESL.
Ventilador com defeito	Um dos ventiladores falhou. O projetor desliga automaticamente. Se o problema persistir, entre em contato com a Dell.	DESL.	DESL.	DESL.	ÂMBAR piscando	DESL.
O driver da lâmpada está com defeito	O driver da lâmpada falhou. O projetor desliga automaticamente. Desconecte o cabo de alimentação após três minutos e, a seguir, ligue a exibição novamente. Se o problema persistir, entre em contato com a Dell.	ÂMBAR piscando	DESL.	DESL.	DESL.	ÂMBAR piscando
Roda de cores com defeito	A roda de cor não funciona. O projetor falhou e desligará automaticamente. Desconecte o cabo de alimentação após três minutos e ligue o projetor. Se o problema persistir, entre em contato com a Dell.	AZUL	DESL.	DESL.	ÂMBAR piscando	ÂMBAR piscando
Falha da lâmpada	A lâmpada está com defeito. Troque a lâmpada.	DESL.	DESL.	DESL.	DESL.	ÂMBAR
Falha - alimentação CC (+12V)	A fonte de alimentação foi interrompida. O projetor desliga automaticamente. Desconecte o cabo de alimentação após três minutos e, a seguir, ligue o projetor. Se o problema persistir, entre em contato com a Dell.	ÂMBAR piscando	DESL.	DESL.	ÂMBAR	ÂMBAR
Falha - alimentação CC (secundária)	A fonte de alimentação foi interrompida. O projetor desliga automaticamente. Desconecte o cabo de alimentação após três minutos e, a seguir, ligue o projetor. Se o problema persistir, entre em contato com a Dell.	ÂMBAR piscando	DESL.	DESL.	ÂMBAR	DESL.

*Outros: botões de controle no painel de controle, exceto liga/desliga e Menu.

Troca da lâmpada

A mensagem a seguir aparece na tela quando a lâmpada do projetor está chegando ao final da vida útil e precisa ser trocada.

Lamp is approaching the end of its useful life in full power operation. Replacement suggested. www.dell.com/lamps

(A lâmpada está alcançando o final de sua vida útil em operação em potência máxima. Troca sugerida. www.dell.com/lamps)



PRECAUÇÃO: Antes de iniciar qualquer procedimento desta seção, siga as Instruções de segurança descritas em página 6.



PRECAUÇÃO: A lâmpada fica muito quente durante o uso. Não tente trocar a lâmpada até o projetor esfriar por pelo menos 30 minutos.



PRECAUÇÃO: Nunca toque na lâmpada ou no vidro da lâmpada. A lâmpada de projetor é muito frágeis e podem quebrar se tocadas. Os cacos de vidro são afiados e podem causar ferimentos.



PRECAUÇÃO: Se a lâmpada quebrar, remova todos os cacos do projetor e elimine ou recicle de acordo com a lei estadual, local ou federal. Para mais informações, consulte www.dell.com/hg.

Para trocar a lâmpada:

- 1 Desligue o projetor e desconecte o cabo de alimentação.
- 2 Deixe o projetor esfriar por pelo menos 30 minutos.
- 3 Solte os dois parafusos que fixam a tampa da lâmpada e remova-a.
- 4 Solte os dois parafusos que fixam a lâmpada.
- 5 Puxe a lâmpada para cima pela alça metálica.



NOTA: A Dell pode exigir que as lâmpadas trocadas sob garantia devolvidas. Do contrário, elimine ou recicle a lâmpada. Para mais informações, consulte Eliminação da lâmpada na página 35.

- 6 Troque pela lâmpada nova.
- 7 Aperte os dois parafusos que fixam a lâmpada.
- 8 Reinstale a tampa da lâmpada e aperte os dois parafusos.

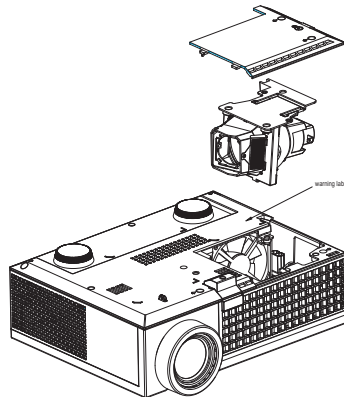

9 Redefina o tempo de uso da lâmpada selecionando Yes (Sim) em **Lamp Reset** (Redefinição da Lâmpada) no menu **Lamp** (Lâmpada) no OSD. (Consulte o menu **Lamp** (Lâmpada) na página 25.)



PRECAUÇÃO: Eliminação da lâmpada (apenas para os Estados Unidos)

 A(S) LÂMPADA(S) DENTRO DESTA PRODUTO CONTÉM(EM) MERCÚRIO E DEVE(M) SER REICLADA(S) OU ELIMINADAS(S) DE ACORDO COM LEIS LOCAIS, ESTADUAIS OU FEDERAIS. PARA OBTER MAIS INFORMAÇÕES, VISITE WWW.DELL.COM/HG OU ENTRE EM CONTATO COM A ELECTRONIC INDUSTRIES ALLIANCE EM WWW.EIAE.ORG. PARA INFORMAÇÕES ESPECÍFICAS SOBRE A ELIMINAÇÃO DE LÂMPADAS, VISITE WWW.LAMPRECYCLE.ORG.

Especificações

Válvula da luz	DMD XGA de 0,55 pol. de chip simples Tipo X, DarkChip™ 2
Brilho	2000 lumens ANSI (máximo)
Relação de contraste	1800:1, típ. (totalmente ligado/totalmente desligado)
Uniformidade	80%, típ. (norma japonesa - JBMA)
Número de pixels	1024 x 768 (XGA)
Cor exibível	16,7 milhões de cores
Velocidade da roda de cores	100 a 127,5 Hz (2X) 150 Hz (3X) no modo Filme
Lente de projeção	F/2,41 a 2,55, f=21,8 a 24,0 mm com lente de zoom manual 1,1x
Tamanho da tela de projeção	22,89 a 302,8 polegadas (diagonal)
Distância de projeção	3,3 a 39,4 pés (1,0 a 12 m)
Compatibilidade de vídeo	Video composto / S-Video: NTSC (J, M, 4,43), PAL (B, D, G, H, I, M, N, Nc, 60), SECAM (B, D, G, K, K1, L) Video componente via VGA e HDMI: 1080i/p, 720p, 576i/p, 480i/p
Alimentação	Universal de 90-264V CA 50-60 Hz com entrada PFC
Consumo de energia	205 W no modo completo, 165 W no modo de economia < 3 W no modo desligado.
Áudio	Alto-falante de 1 W
Nível de ruído	39 dB(A) no modo totalmente ligado, 32 dB(A) no modo de economia

Peso	2,6 lbs (1,18 kg)
Dimensões (L x P x A)	Externas 8,07 x 6,10 x 2,85 ± 0,04 polegadas (205 x 155 x 72,5 ± 1 mm)
Ambiental	<p>Temperatura de funcionamento: 5°C - 35°C (41°F- 95°F)</p> <p>Umidade: Máximo de 80%</p> <p>Temperatura de armazenamento: 0°C a 60°C (32°F a 140°F)</p> <p>Umidade: Máximo de 90%</p>
Normas	FCC, CE, VCCI, UL, cUL, Nemko-GS, ICES-003, MIC, C-Tick, CCC, PSB, NOM, SABS, eK
Conectores de E/S	<p>Alimentação: soquete de entrada de energia CA</p> <p>Entrada do computador: um D-Sub para analógico/componente, sinais de entrada HDTV</p> <p>Entrada de vídeo: um RCA de vídeo composto e um S-vídeo</p> <p>Entrada de áudio: um conector de fone (3,5 mm de diâmetro)</p> <p>Saída de áudio: um conector de fone (3,5 mm de diâmetro)</p> <p>Porta USB: um slave USB para suporte a controle remoto</p> <p>Entrada HDMI: Suporte HDMI 1.1. Em conformidade com HDCP</p>
Lâmpada	Lâmpada de 165 W substituível pelo usuário com 3000 horas (até 5000 horas em modo de economia)



NOTA: El período de vida de funcionamiento real de la lámpara de un proyector dependerá de las condiciones de funcionamiento y los hábitos de uso. El uso de un proyector en condiciones inadecuadas (entornos con polvo, temperatura ambiente elevada, cortes de energía repentinos, etc.) puede acortar el período de vida de funcionamiento de la lámpara y, probablemente, una avería en la misma. El período de vida de la lámpara especificado para los proyectores de Dell se refiere al tiempo típico en condiciones de funcionamiento adecuadas para más del 50% de los usuarios encuestados que debe transcurrir para que el nivel de brillo nominal de la lámpara se reduzca al 50%, aproximadamente. No es la medición del tiempo tras el cual una lámpara dejará de emitir luz.

Modos de compatibilidade (Analógico/ Digital)

Resolução	Frequência vertical (Hz)	Frequência horizontal (kHz)
640X480	59,9	31,5
640X480	75	37,5
640X480	85	43,3
720X400	70,1	31,5
720X400	85	37,9
800X600	60,3	37,9
800X600	75	46,9
800X600	85,1	53,7
848X480	60	31
1024X768	60	48,4
1024X768	75	60
1024X768	85	68,7
1152X864	75	67,5
1280X720	59,9	44,8
1280X768	59,9	47,8
1280X800	59,8	49,7
1280X1024	60	64
1280X1024	75	80
1280X1024	85	91,1
1360X768	60	47,7
1400X1050	60	65,3
1440X900	59,9	55,9
1680X1050	60	65,3
1600X1200	60	75

Como entrar em contato com a Dell

Para clientes nos Estados Unidos, disque 800-WWW-DELL (800-999-3355).



NOTA: Se você não tem uma conexão de Internet ativa, pode encontrar as informações de contato na nota fiscal de compra, fatura na embalagem, nota, ou catálogo de produtos da Dell.

A Dell oferece várias opções de suporte e serviços on-line e por telefone. A disponibilidade varia de acordo com o país e o produto, e alguns serviços podem não estar disponíveis em todas as áreas. Para entrar em contato com a Dell para assuntos de vendas, suporte técnico, ou serviço ao cliente:

- 1 Visite support.dell.com.
- 2 Verifique o país ou a região no menu suspenso **Escolha um país/região** para parte inferior da página.
- 3 Clique em **Entre em contato conosco** no lado esquerdo da página.
- 4 Selecione o link apropriado de serviço ou suporte de acordo com sua necessidade.
- 5 Escolha um método para entrar em contato com a Dell que seja conveniente para você.

Apêndice: Glossário

Lumens ANSI — Uma norma para medir a emissão de luz, usado para comparar projetores. Uma norma para medir o brilho. É calculado dividindo uma imagem de um metro quadrado em nove retângulos iguais, medindo o lux (ou brilho) lendo no centro de cada retângulo, e tirando a média desses nove pontos.

Proporção — A proporção mais popular é 4:3 (4 por 3). Os formatos da tela de televisores e computadores mais antigos têm uma proporção de 4:3, o que significa que a largura da imagem é $4/3$ vezes a altura.

Brilho — A quantidade de luz emitida por um monitor, uma tela de projeção, ou um dispositivo de projeção. O brilho do projetor é medido por lumens ANSI.

Temperatura da cor — A aparência de cor da luz branca. A temperatura de cor baixa implica numa luz mais quente (mais amarela/vermelha), enquanto que a temperatura de cor alta implica numa luz mais fria (mais azul). A unidade padrão para a temperatura de cor é o Kelvin (K).

Vídeo componente — Um método de transmitir vídeo de qualidade num formato que contém todos os componentes da imagem original. Consiste num sinal de luminância e dois sinais separados de crominância, e são definidos como Y'Pb'Pr' para componente analógico e Y'Cb'Cr' para componente digital. Vídeo componente está disponível em reprodutores de DVD e projetores.

Vídeo composto — Um sinal de vídeo que combina a luminância (brilho), crominância (cor), seqüência (referência de cor), e sincronismo (sinais de sincronismo horizontal e vertical) numa forma de onda transmitida por um único par de fios. Há três tipos de formatos, a saber: NTSC, PAL e SECAM.

Resolução comprimida — Se as imagens de entrada são de resolução maior que a resolução nativa do projetor, a imagem resultante será redimensionada para se ajustar à resolução nativa do projetor. A natureza da compressão num dispositivo digital significa que parte do conteúdo da imagem é perdida.

Relação de contraste — Faixa de valores claros e escuros numa imagem, ou a relação entre seus valores máximo e mínimo. Existem dois métodos usados pela indústria da projeção para medir esta relação:

1 *Totalmente ligado/desligado* — Mede a relação da saída de luz de uma imagem toda branca (totalmente ligado) e a saída de luz de uma toda preta (totalmente desligado).

2 *ANSI* — Mede um padrão de 16 retângulos alternados em branco e preto. A saída média de luz dos retângulos brancos é dividida pela saída média de luz dos retângulos pretos para determinar a relação de contraste ANSI.

O contraste *totalmente ligado/desligado* é sempre um número maior que o

contraste ANSI para o mesmo projetor.

dB— decibel—Uma unidade usada para expressar diferença relativa em potência ou intensidade, geralmente entre dois sinais acústicos ou elétricos, igual a dez vezes o logaritmo comum da relação de dois níveis.

Tela diagonal— Um método para medir o tamanho da tela ou de uma imagem projetada. Mede de um canto ao canto oposto. Uma tela de 2,7 m de altura por 3,6 m de largura tem uma diagonal de 4,5m. Este documento assume que as dimensões da diagonal são para a relação tradicional de 4:3 de uma imagem de computador conforme o exemplo abaixo.

DLP[®]— Digital Light Processing[™]—A tecnologia da exibição refletiva desenvolvida pela Texas Instruments, que usa pequenos espelhos manipuláveis. A luz que passa através de um filtro de cor é enviada aos espelhos DLP, que organizam as cores RGB numa imagem projetada na tela, também conhecida como DMD.

DMD— digital Micro- Mirror Device (dispositivo de microespelho digital)— Cada DMD é composto por milhares de espelhos microscópicos feitos de liga de alumínio, que são inclinados e fixados num garfo.

Distância focal— A distância da superfície de uma lente até seu ponto focal.

Freqüência— O número de repetições em ciclos por segundo de um sinal elétrico. Medida em Hz.

HDMI— High Definition Multimedia Interface (interface multimídia de alta definição), transmite o vídeo de alta definição sem compressão juntamente com o áudio digital e os dados de controle do dispositivo num único conector.

Hz — Hertz, unidade de freqüência.

Correção de distorção trapezoidal— Dispositivo que corrige uma distorção de uma imagem projetada (geralmente um efeito de alongamento da parte superior e estreitamento da parte superior), causada por um ângulo impróprio entre a tela e o projetor.

Ponteiro a laser— Um pequeno ponteiro do tamanho de uma caneta ou de um cigarro que contém um pequeno laser alimentado a pilha e que projeta um feixe de luz pequeno, vermelho (normalmente) e de alta intensidade que é imediatamente visível na tela.

Distância máxima— A distância da tela que o projetor deve estar para lançar uma imagem que seja utilizável (brilhante suficiente) numa sala completamente escura.

Tamanho máximo da imagem—A maior imagem que um projetor pode projetar numa sala escura. Esta é geralmente limitada pelo alcance focal do sistema óptico.

Distância mínima—A posição mais próxima que um projetor pode focar uma

imagem na tela.

NTSC— National Television Standards Committee. Norma norte-americana para vídeo e difusão, com um formato de vídeo de 525 linhas a 30 quadros por segundo.

PAL— Phase Alternating Line. Uma norma de difusão europeia para vídeo e difusão, com um formato de vídeo de 625 linhas a 25 quadros por segundo.

Imagem invertida—Característica que permite inverter a imagem horizontalmente. Quando usado num ambiente normal de projeção para frente, textos, gráficos, etc, ficam ao contrário. A imagem invertida é usada para retroprojeção.

RGB— Red, Green, Blue (vermelho, verde, azul)— Geralmente usado para descrever um monitor que exige sinais separados para cada uma das três cores.

S-Video—Uma transmissão de vídeo padrão que usa um conector min-DIN de 4 pinos para enviar informações de vídeo em dois fios de sinal chamados luminância (brilho, Y) e cromaticidade (cor, C). S-Video também é referido como Y/C.

SECAM— Uma norma de difusão francesa e internacional para vídeo e difusão, muito parecida com PAL, mas com um método de envio de cor diferente.

SVGA— Super Video Graphics Array— 800 x 600 pixels.

SXGA—Super Extended Graphics Array— 1280 x 1024 pixels.

UXGA— Ultra Extended Graphics Array— 1600 x 1200 pixels.

VGA—Video Graphics Array—640 x 480 pixels.

XGA— Extended Video Graphics Array— 1024 x 768 pixels

Lentes de Zoom—Lentes com uma distância focal variável que permite ao operador mover a vista para dentro ou para fora, aumentando ou diminuindo a imagem.

Relação das lentes de zoom —Relação entre a menor e a maior imagem que uma lente pode projetar de uma distância fixa. Por exemplo, uma relação de 1,4:1 significa que uma imagem de 3,4 m sem zoom poderia ser uma imagem de 4,2 m com zoom total.

Índice

C

Como ajustar a imagem projetada 14

abaixar o projetor

Botão de elevação 14

Pé de elevação 14

Roda de ajuste da inclinação 14

Como ajustar a altura do projetor 14

Como ajustar o zoom e o foco do projetor 15

Alavanca de zoom 15

Anel de foco 15

como entrar em contato com a Dell 39

Como ligar e desligar o projetor

Como desligar o projetor 13

Como ligar o projetor 13

Conexão do projetor

Ao computador 8

Cabo de alimentação 8, 9, 10, 11, 12

Cabo de vídeo composto 10

Cabo D-Sub para D-Sub 8

Cabo D-Sub para YPbPr 11

Cabo HDMI 12

Cabo S-Video 9

Cabo USB para USB 8

Conexão com um cabo composto 11

Conexão com um cabo composto 10

Conexão com um cabo HDMI 12

Conexão com um cabo S-Video 9

Controle remoto 19

D

Dell

como entrar em contato 39

E

Entre em contato com a Dell 5, 17, 18

Especificações

Alimentação 36

Ambiental 37

Áudio 37

Brilho 36

Compatibilidade de vídeo 36

Conectores de E/S 37

Consumo de energia 37

Cor exibível 36

Dimensões 37

Distância de projeção 36

Lâmpada 36

Lente de projeção 36

Modos de compatibilidade 38

Nível de ruído 37
Normas 37
Número de pixels 36
Peso 37
Relação de contraste 36
Tamanho da tela de projeção 36
Uniformidade 36
Válvula da luz 36
Velocidade da roda de cores 36

Exibição na tela 20
Auto-Adjust (Ajuste automático) 21
DISPLAY (EXIBIÇÃO) - no
Modo de vídeo 25
DISPLAY (EXIBIÇÃO) - no
Modo PC 24
Input Select (Seleção de entrada) 21
LAMP (LÂMPADA) 25
LANGUAGE (IDIOMA) 26
Menu principal 21
Other (Outro) 27
PICTURE (IMAGEM) - no
Modo de vídeo 23
PICTURE (IMAGEM) - no
Modo PC 22
Setup (Configuração) 22

N

número de telefone 39
números de telefone 39

P

Painel de controle 17

Portas de conexão

Conector de entrada de áudio 7
Conector de entrada de vídeo 7
Conector de entrada HDMI 7
Conector de entrada S-Video 7
Conector de entrada VGA
(D-Sub) 7
Conector de saída de áudio 7
Conector do cabo de alimentação 7
Conector remoto USB 7
Furo para trava Kensington 7

S

Sinal 33
Solução de problemas 30
Entre em contato com a Dell 30
suporte
como entrar em contato com a
Dell 39

T

Troca de lâmpada 34

U

Unidade principal 6
Alavanca de zoom 6
Anel de foco 6
Botão de elevação 6
Lente 6
Painel de controle 6
Receptor de IV 6



Impresso na China